

STEEL 鉄鋼製品



空気圧式緊急遮断弁

LEV-PA

Pneumatic Emergency Shut-off Valve

製品種別：緊急遮断弁

Category：Emergency Shut-off Valve

サイズ Size	20A ~ 80A	バルブの主な機能等は、175ページを参照下さい。
接続規格 Connection	JIS 20K RF	
主要流体名 Main Fluid	LPG	適用法規等 Applicable Regulation
		認定品

仕様 Specification

設計圧力 Design Pressure	2.4MPa	設計温度 Design Temp.	-5~70°C
耐圧試験圧力 Hydrostatic Testing Pressure	3.9MPa	気密試験圧力 Leakage Testing Pressure	2.4MPa
空気圧シリンダ操作圧力 ヒューズメタル溶解温度	0.3~0.5MPa 75°C		

材質 Material

Body	SCPH2	Disk	SUS420J2
Bonnet	S25C	Seat Packing	PTFE
Bush	C3604B	O-Ring	NBR
Spindle	SUS304		

サイズ (Size)	d	D	L	H	重量 Weight	製品コード Code
20A	20	100	160	330	11 kg	LEV-PA-00-020
25A	25	125	180	330	12 kg	LEV-PA-00-025
40A	40	140	220	330	16 kg	LEV-PA-00-040
50A	50	155	240	350	21 kg	LEV-PA-00-050
80A	80	200	320	500	59.6 kg	LEV-PA-00-080

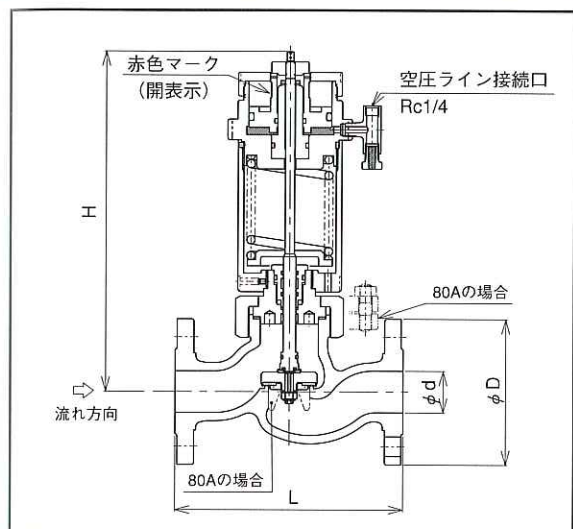

STEEL 鉄鋼製品



空気圧式緊急遮断弁

LEV-PA

Pneumatic Emergency Shut-off Valve

製品種別：緊急遮断弁

Category：Emergency Shut-off Valve

サイズ Size	100A ~ 250A	バルブの主な機能等は、175ページを参照下さい。
接続規格 Connection	JIS 20K RF	
主要流体名 Main Fluid	LPG	適用法規等 Applicable Regulation
		認定品 設備品

仕様 Specification

設計圧力 Design Pressure	2.4MPa	設計温度 Design Temp.	-5~70°C
耐圧試験圧力 Hydrostatic Testing Pressure	3.9MPa	気密試験圧力 Leakage Testing Pressure	2.4MPa
空気圧シリンダ操作圧力 ヒューズメタル溶解温度	0.3~0.5 MPa 75°C		

材質 Material

Body	SCPH2	Seat Packing	PTFE
Bonnet	SCPH2 or S25C	Bush	SUS304
Spindle	SUS304	O-Ring	NBR
Disk	SUS420J2		

サイズ (Size)	d	D	L	H	重量 Weight	製品コード Code
100A	100	225	356	760	79.6 kg	LEV-PA-00-100
125A	125	270	410	895	89 kg	LEV-PA-00-125
150A	150	305	444	980	163 kg	LEV-PA-00-150
200A	200	350	559	1060	266 kg	LEV-PA-00-200
250A	250	430	622	1215	398 kg	LEV-PA-00-250

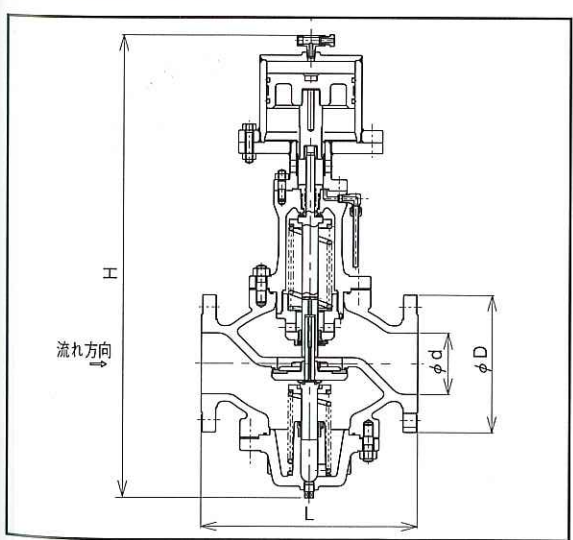



**STEEL** 鉄鋼製品



**油圧式緊急遮断弁**

Hydraulic Emergency Shut-off Valve

製品種別：緊急遮断弁

Category：Emergency Shut-off Valve

LEV-P

サイズ Size	20A~80A	バルブの主な機能等は、179ページを参照下さい。
接続規格 Connection	JIS 20K RF	
主要流体名 Main Fluid	LPG	適用法規等 Applicable Regulation <b>認定品</b>

**仕様 Specification**

設計圧力 Design Pressure	2.4MPa	設計温度 Design Temp.	-5~70°C
耐圧試験圧力 Hydrostatic Testing Pressure	3.9MPa	気密試験圧力 Leakage Testing Pressure	2.4MPa
油圧シリンダ操作圧力 ヒューズメタル溶解温度	2.9~4.9MPa 75°C		

**材質 Material**

Body	SCPH2	Disk	SUS420J2			
Bonnet	S25C	Seat Packing	PTFE			
Bush	C3604B	O-Ring	NBR			
Spindle	SUS304					
サイズ (Size)	d	D	L	H	重量 Weight	製品コード Code
20A	20	100	160	285	9.8 kg	LEV-P-00-020
25A	25	125	180	285	10.8 kg	LEV-P-00-025
40A	40	140	220	285	14.5 kg	LEV-P-00-040
50A	50	155	240	300	18.4 kg	LEV-P-00-050
80A	80	200	320	440	55.0 kg	LEV-P-00-080

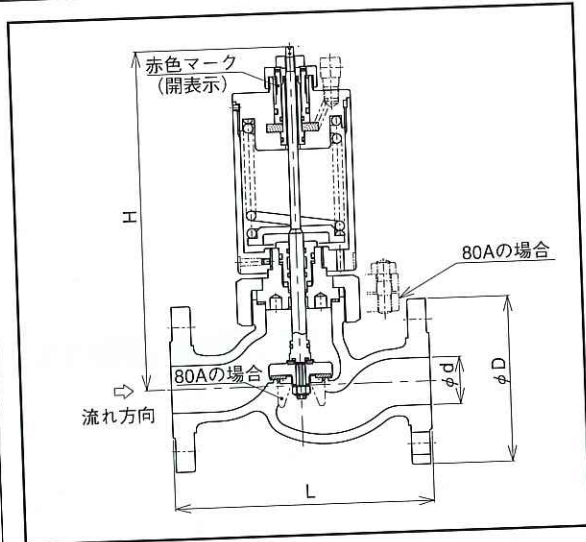

**STEEL** 鉄鋼製品

now taking picture

**油圧式緊急遮断弁**

Hydraulic Emergency Shut-off Valve

製品種別：緊急遮断弁

Category：Emergency Shut-off Valve

LEV-P

サイズ Size	100A~250A	バルブの主な機能等は、179ページを参照下さい。
接続規格 Connection	JIS 20K RF	
主要流体名 Main Fluid	LPG	適用法規等 Applicable Regulation <b>認定品</b> <b>設備品</b>

**仕様 Specification**

設計圧力 Design Pressure	2.4MPa	設計温度 Design Temp.	-5~70°C
耐圧試験圧力 Hydrostatic Testing Pressure	3.9MPa	気密試験圧力 Leakage Testing Pressure	2.4MPa
油圧シリンダ操作圧力 ヒューズメタル溶解温度	2.9~4.9 MPa 75°C		

**材質 Material**

Body	SCPH2	Seat Packing	PTFE			
Bonnet	SCPH2	Bush	SUS304			
Spindle	SUS304	O-Ring	NBR			
Disk	SUS420J2					
サイズ (Size)	d	D	L	H	重量 Weight	製品コード Code
100A	100	225	356	695	77 kg	LEV-P-00-100
125A	125	270	410	795	120 kg	LEV-P-00-125
150A	150	305	444	885	161 kg	LEV-P-00-150
200A	200	350	559	975	264 kg	LEV-P-00-200
250A	250	430	622	1150	395 kg	LEV-P-00-250

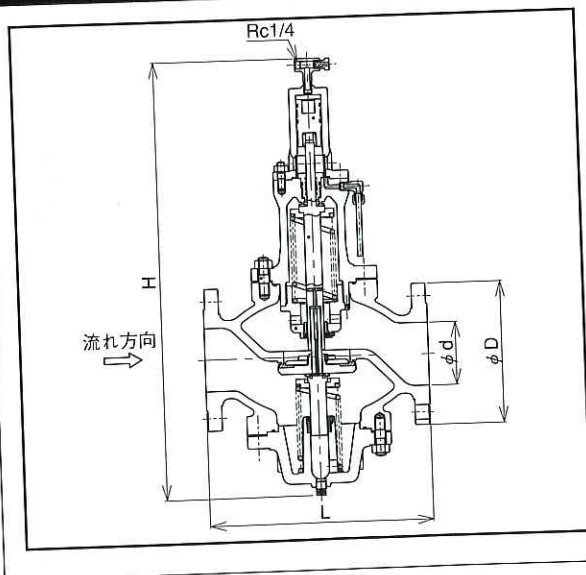

**STEEL** 鉄鋼製品

now taking picture

**油圧シリンダー式緊急遮断弁**

ISC-B

Internal Hydraulic Emergency Shut-off Valve

製品種別：緊急遮断弁

Category：Emergency Shut-off Valve

サイズ Size	25A~80A	タンク内蔵式EFV(P189)付遮断弁 Internal Type Emergency Shut-off Valve with excess flow check mechanism.
接続規格 Connection	JIS 20K RF	グランド部：Oリングシール Gland part：sealed with o-ring.
主要流体名 Main Fluid	LPG	適用法規等 Applicable Regulation
		認定品 附属品

仕様 Specification

設計圧力 Design Pressure	2.4MPa	設計温度 Design Temp.	-5~70°C
耐圧試験圧力 Hydrostatic Testing Pressure	下表①	気密試験圧力 Leakage Testing Pressure	下表②

油圧シリンダ操作圧力：3~4.9MPa

材質 Material

Body	SCPH2
Stem	SUS304
Seat Packing	PTFE

サイズ (Size)	D1	D2	L3	法規・等	① (MPa)	② (MPa)	EFV閉止流量 (ℓ/min)LPガス	重量 Weight	製品コード Code
25A	125	155	258	認定品	3.9	2.4	300	8.0 kg	ISC-B-□□-025
				附属品	3.5	2.10			
40A	140	175	325	認定品	3.9	2.4	450	12.3 kg	ISC-B-□□-040
				附属品	3.5	2.10			
50A	155	200	326	認定品	3.9	2.4	900	14.1 kg	ISC-B-□□-050
				附属品	3.5	2.10			
80A	200	270	427	認定品	3.9	2.4	1500	32.5 kg	ISC-B-□□-080
				附属品	3.5	2.10			

